



**INTERFACCIA COMANDI
AL VOLANTE**

**STEERING WHEEL COMMANDS
INTERFACE**

FIAT 500X

ESCLUSO / EXCLUDED PARK ASSIST

JEEP Renegade '15>

ESCLUSO / EXCLUDED PARK ASSIST

COMPATIBILITÀ AUTORADIO - CAR-RADIO COMPATIBILITY:

ALPINE - CLARION - JVC - KENWOOD - PHONOCAR - PIONEER - SONY

Istruzioni di montaggio

*Instructions manual • Instructions de montage
Montageanleitung • Instrucciones para el montaje*

Leggere attentamente le istruzioni di montaggio al fine di familiarizzare con tutti i controlli.
Carefully read the Mounting Instructions in order to get familiar with the various control keys.
Lire les Instructions de Montage avec attention, afin de familiariser avec les touches de commande.
Montage-Anweisungen aufmerksam durchlesen und sich gut mit den Kontroll-Knöpfen auseinander setzen.
Leer atentamente las instrucciones de montaje con el fin de familiarizarse con todos los controles.

04069

IT L'interfaccia è un dispositivo elettronico che permette di recuperare le funzioni dei comandi al volante originali delle vetture quando si sostituisce l'autoradio originale.

IMPORTANTE: La nuova autoradio deve essere provvista dell'uscita comandi al volante tramite cavo.

Per poter visualizzare la retrocamera originale/sensori di parcheggio/menu vettura **E' NECESSARIO:**

1) Inserire i terminali nel connettore del CAVO SEGNALE AUTORADIO rispettando gli schemi di collegamento.

2) Collegare il cavo segnale autoradio e successivamente il connettore alimentazione.

3) Accendere il quadro strumenti, attendere 10-15 sec e verificare il funzionamento.

GB The Interface is an electronic device providing for the Original steering-wheel functions of cars, fitted with CAN-BUS or RESISTIVE-protocols, when the Original car-radio is replaced.

IMPORTANT: The new car-radio must have an Exit for the steering-wheel commands through cable-control.

To visualize the Original Rear-camera/Parking Sensors/Vehicle-Menu, you have to:

1) Put the terminals into the connector of the CABLE FOR CAR-RADIO-SIGNAL, as per connection-scheme.

2) Connect the cable for car-radio-signal. Then plug the current-supply-connector.

3) Switch-on the instruments-board; wait for 10 – 15 seconds and check if everything works.

FR L'Interface est un dispositif électronique permettant de récupérer les commandes au Volant d'origine, dans les voitures équipées avec protocole CAN-BUS ou RESISTIF, quand on remplace l'autoradio d'origine.

IMPORTANT: Le modèle d'autoradio qu'on va choisir, doit être équipé avec une Sortie pour les commandes au volant par câble.

Pour pouvoir visualiser la caméra de recul original/capteurs de stationnement/menu véhicule il est nécessaire:

1) Introduire les terminaux dans le connecteur du CABLE SIGNAL AUTORADIO, en respectant les schémas de branchement.

2) Brancher le câble de signal autoradio et, en suite, le connecteur d'alimentation.

3) Allumer le tableau de bord, attendre 10 – 15 secondes et vérifier le fonctionnement.

D Die Interface ist eine elektronische Vorrichtung, mit der sich die Original-Lenkradsteuerungen wiederherstellen lassen, wenn das Original-Autoradio ersetzt wird, soweit der Wagen mit CAN-BUS oder RESISTIF-Protokoll ausgestattet ist.

WICHTIG: das Nachrüst-Autoradio muss mit einem Ausgang für den Anschluss eines Lenkradsteuerungs-Kabels versehen sein.

Um Original-Rückfahrkamera/Parksensoren/Wagen-Menü auszuweisen, muss man:

1)Endstücke,gemäss Anschluss-Plan, in den Stecker des AUTORADIO-SIGNAL-KABELS geben

2)Zuerst das Autoradio-Signal-Kabel verbinden, dann Stromstecker eingeben.

3)Instrumenten-Tafel einschalten. 10 – 15 Sekunden warten und kann kontrollieren, ob alles funktioniert.

E El interfaz es un dispositivo electrónico que permite recuperar las funciones de los mandos de volante de origen en los coches con protocolo CAN-BUS o RESISTIVO cuando se sustituye la autoradio de origen.

IMPORTANTE la nueva autoradio debe tener las funciones para controlar los mandos de volante mediante cable.

Para poder visualizar la retro-cámara original/sensores de aparcamiento/menu coche ES NECESARIO:

1) Introducir los terminales en el conector del CABLE SEÑAL AUTORADIO respetando los esquemas de conexión.

2) Conectar el cable de señal autoradio y a continuación el conector de alimentación.

3) Encender el cuadro de los instrumentos, esperar 10-15 s y verificar el funcionamiento.

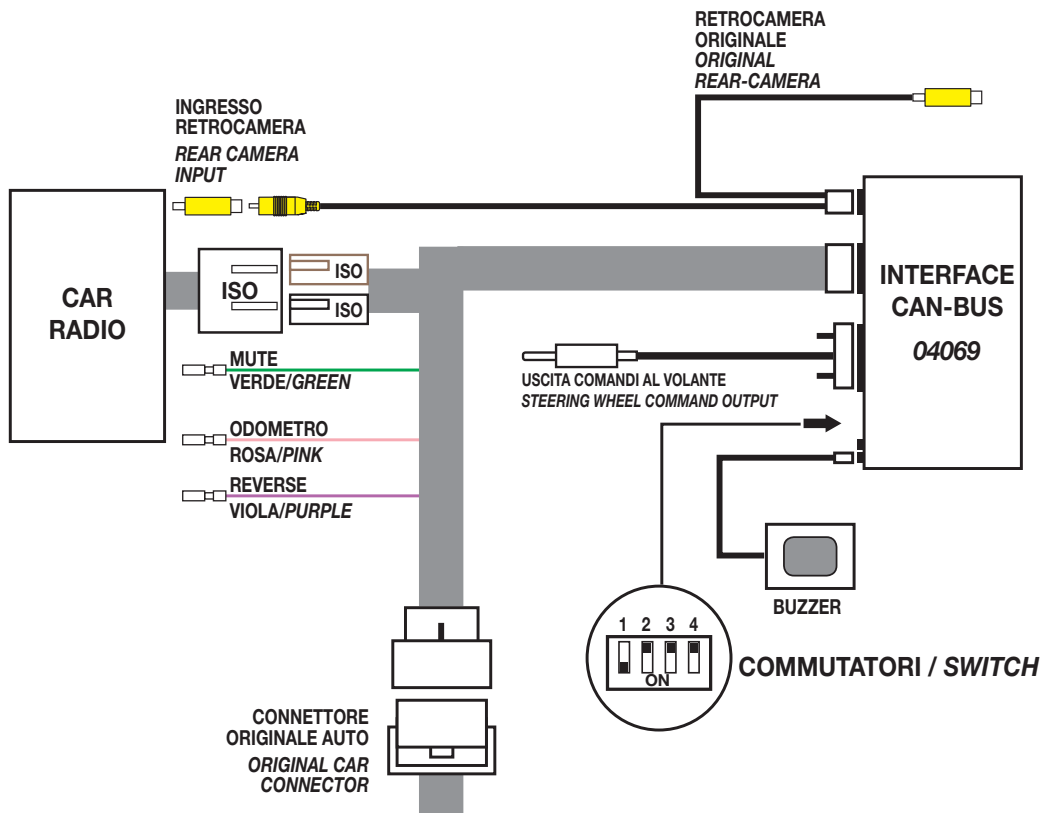

COMMUTATORI • SWITCHES • INTERRUPTEURS • SCHALTER • CONMUTADORES

- 1 ON** Solo con autoradio Pioneer - *Only with Pioneer car-radio - Seulement avec autoradio Pioneer*
Nur mit Pioneer-Autoradio - *Solo con autoradio Pioneer*
- 2 ON** Con telecamera segnale PAL - *With Rear-camera having PAL-signal - Avec caméra signal PAL*
Mit Rückfahrkamera mit PAL-Signal
- 2 OFF** Con retrocamera segnale NTSC - *With Rear-camera having NTSC-signal - Avec caméra de recul signal NTSC*
Mit Rückfahrkamera mit NTSC-Signal - *Con retro-cámara señal NTSC*
- 3 ON** Per ripristino impostazioni di fabbrica - *To re-establish Factory-settings - Pour restaurer les réglages d'origine*
Um Fabrik-Einstellungen wiederherzustellen - *Para volver a los ajustes de fábrica*
- 4** Non abilitato - *Not activated - Pas activé - Nicht aktiviert - No habilitado*

ATTENZIONE quando avviene il ripristino delle funzioni di fabbrica il monitor si illumina di rosso.

IMPORTANT: when Factory-settings are getting re-established, the Monitor will turn red.

ATTENTION: lorsque la restauration des fonctions originaux se fait, l'écran devient rouge

WICHTIG: während der Wiederherstellung der Farikeinstellungen wird der Bildschirm rot.

ATENCIÓN cuando se realiza la operación para volver a los ajustes de fábrica el monitor se ilumina de color rojo.

TASTO RICHIAMO VOCALE

Premere per 2 secondi per accedere al menu funzioni.
Premere brevemente per accedere alle funzione del menu selezionato.



KEY FOR VOICE-CALL

*Press for 2 seconds to enter the Functions-Menu.
Press briefly to get the Functions of the selected Menu.*

TOUCHE RAPPEL VOCAL

*Appuyer pour 2 secondes pour accéder au menu des fonctions
Appuyer brièvement pour accéder aux fonctions du menu choisi*

TASTE FÜR SPRACHANRUF

*2 Sekunden drücken, um das Funktions-Menü zu betreten.
Nur kurz drücken, um die Funktionen des gewählten Menüs zu tätigen.*

TECLA MARCACIÓN POR VOZ

*Pulsar durante 2 segundos para acceder al menú funciones.
Pulsar brevemente para acceder a las funciones del menú seleccionado.*

TASTI DIETRO VOLANTE

Premere ALTO/BASSO per selezionare le varie impostazioni.



KEYS ON STEERING-WHEEL ON LEFT BACK

Press UP/DOWN to select the various Settings.

TOUCHE DERRIÈRE LE VOLANT CÔTÉ GAUCHE

Appuyer HAUT/BAS pour sélectionner les différents réglages

TASTEN LINKS HINTER DEM LENKRAD

OBEN/UNTEN drücken, um aus den verschiedenen Einstellung zu wählen.

TECLAS DETRÁS DEL VOLANTE

Pulsar ARRIBA/ABAJO para seleccionar los ajustes.

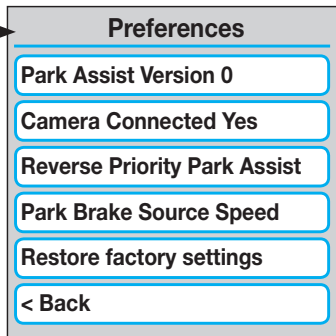
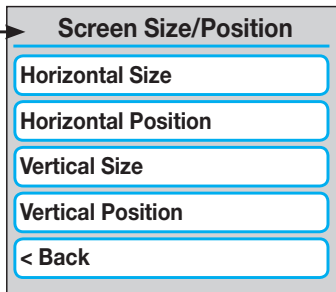
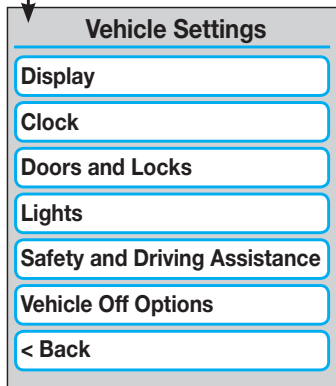
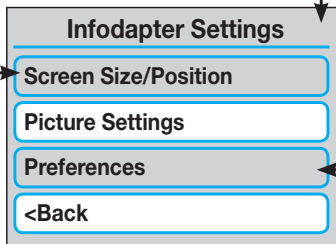
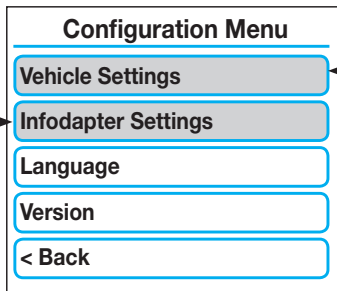

**CONNESSIONE ADATTATORE COMANDI AL VOLANTE
 ADAPTER-CONNECTION FOR STEERING-WHEEL COMMANDS
 CONNEXION ADAPTATEUR COMMANDES AU VOLANT
 ADAPTER-ANSCHLUSS FÜR LENKRAD-FERNBEDIENUNGEN
 CONEXIÓN ADAPTADOR MANDOS DE VOLANTE**

